

再処理工場が発生が予想されるトラブル等とその対応

(No.9-13)

<p>件名</p>	<p>ミキサ・セトラの温度上昇による分離・分配工程の自動停止</p>															
<p>事象の概要</p> <p>(1) 発生場所: 機器</p> <p>(2) 設備の概要</p> <p>(3) 発生の状況</p> <p>(4) 概要</p> <p>(5) 原因</p>	<p>分離建屋: ウラン逆抽出器</p> <p>ウランとプルトニウムを分離するために有機相(有機溶媒)に抽出したウランを、濃縮処理を行う前にプルトニウムを含まない水相(硝酸溶液)に移行させる(逆抽出する)設備で、溶液をかくはんした後、静置することにより、水相と有機相が分離する性質を利用して、水相中にウランを移行させる。</p> <p>分離・分配設備の運転中</p> <p>ウラン逆抽出器に供給しているウラン濃縮缶凝縮液受槽の液(逆抽出液)を過剰に加熱したため、ウラン逆抽出器内の液の温度が上昇し、温度高注意報発報によるインターロックの作動により分離・分配工程が自動停止</p> <p>* 他の建屋も含め同種の機器においても、同様な事象の発生が予想される。</p> <p>加温用蒸気の供給を手動停止し忘れる作業ミス。</p>															
<p>事象による影響</p> <p>(1) 工場外への影響</p> <p>(2) 安全性への影響</p> <p>(3) 作業員への影響</p> <p>(4) 他工程への影響</p>	<p>工場外への影響は生じない。 放射性物質を除去するフィルタ等を有する分離建屋塔槽類廃ガス処理設備が稼働している設備内での設備停止事象であり、放射性物質の放出等の工場外への影響は生じない。なお、本事象は放射性物質の漏えいを伴うものではない。</p> <p>安全上の影響はない。 ウラン逆抽出用液の温度高注意報発報により逆抽出液の供給が自動停止するので、これ以上の事象の進展はなく、安全上の問題は生じない。なお、温度の高い逆抽出液の供給が継続した場合、逆抽出の効率が低下し、逆抽出にかかる時間が長くなるが、安全上の問題が生じることはない。</p> <p>作業員への影響は生じない。 運転操作は制御建屋より実施し、放射性物質を直接取扱う作業ではないため、作業員への影響は生じない。</p> <p>下流の工程の運転に影響が生じる。 分離・分配設備の自動停止に伴い、下流の溶媒再生工程の運転に影響が生じる。</p>															
<p>対応の概要</p>	<p>(1) 温度高注意報により工程が自動停止したことを確認する。</p> <p>(2) ウラン逆抽出用液の温度を確認し、基準値内に調整する。</p> <p>(3) 通常の起動操作により、運転を再開する。</p>															
<p>公表区分*1</p>	<p>毎月集約して月1回公表(ホームページへ掲載)</p>															
<p>情報区分*1</p>	<table border="1"> <tr> <th colspan="3">トラブル情報</th> <th colspan="2">運転情報</th> </tr> <tr> <td>A情報</td> <td>B情報</td> <td>C情報</td> <td>ごく軽度な機器故障</td> <td>清掃・調整等で復旧可能な機器停止等</td> </tr> <tr> <td></td> <td></td> <td></td> <td></td> <td>不適合等</td> </tr> </table>	トラブル情報			運転情報		A情報	B情報	C情報	ごく軽度な機器故障	清掃・調整等で復旧可能な機器停止等					不適合等
トラブル情報			運転情報													
A情報	B情報	C情報	ごく軽度な機器故障	清掃・調整等で復旧可能な機器停止等												
				不適合等												

事象概要

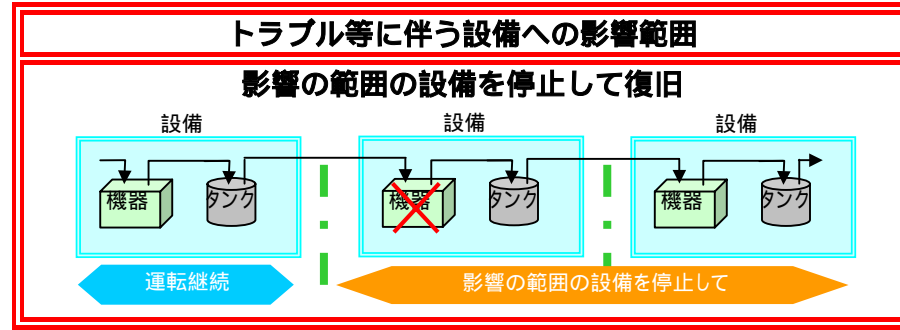
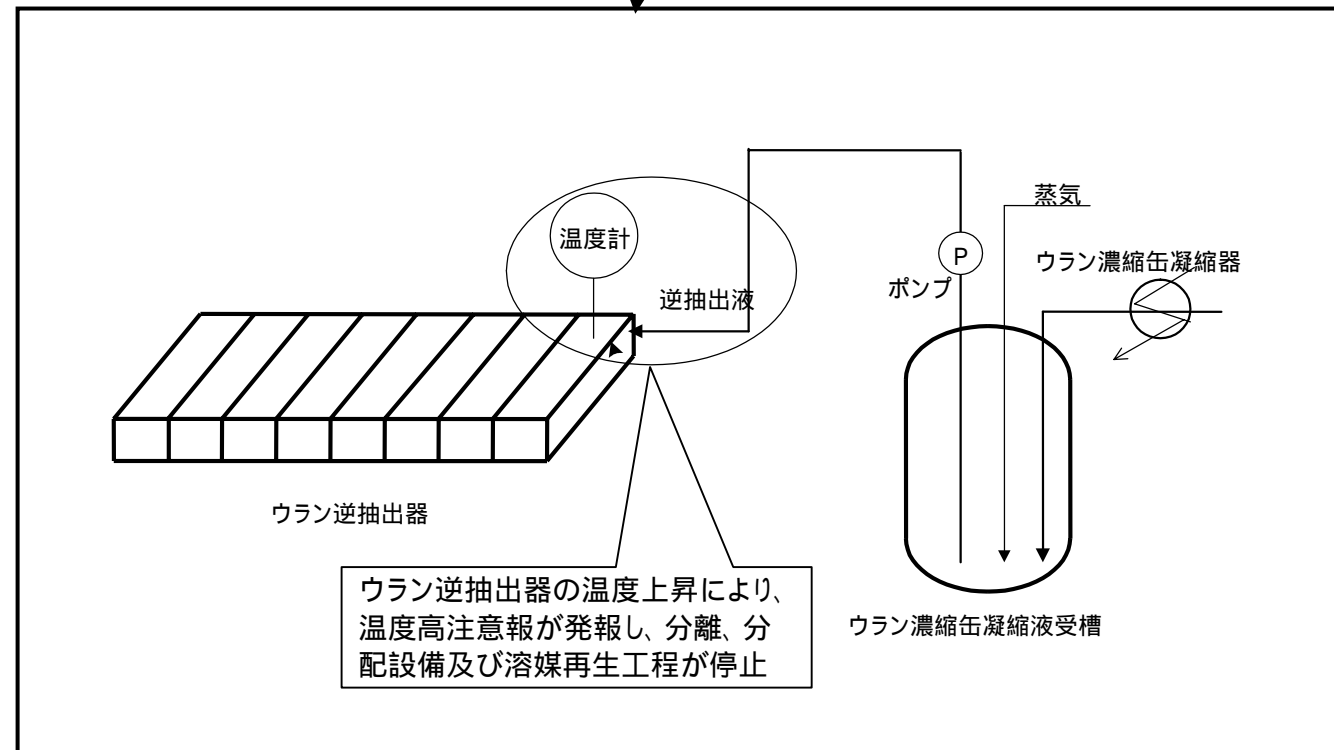
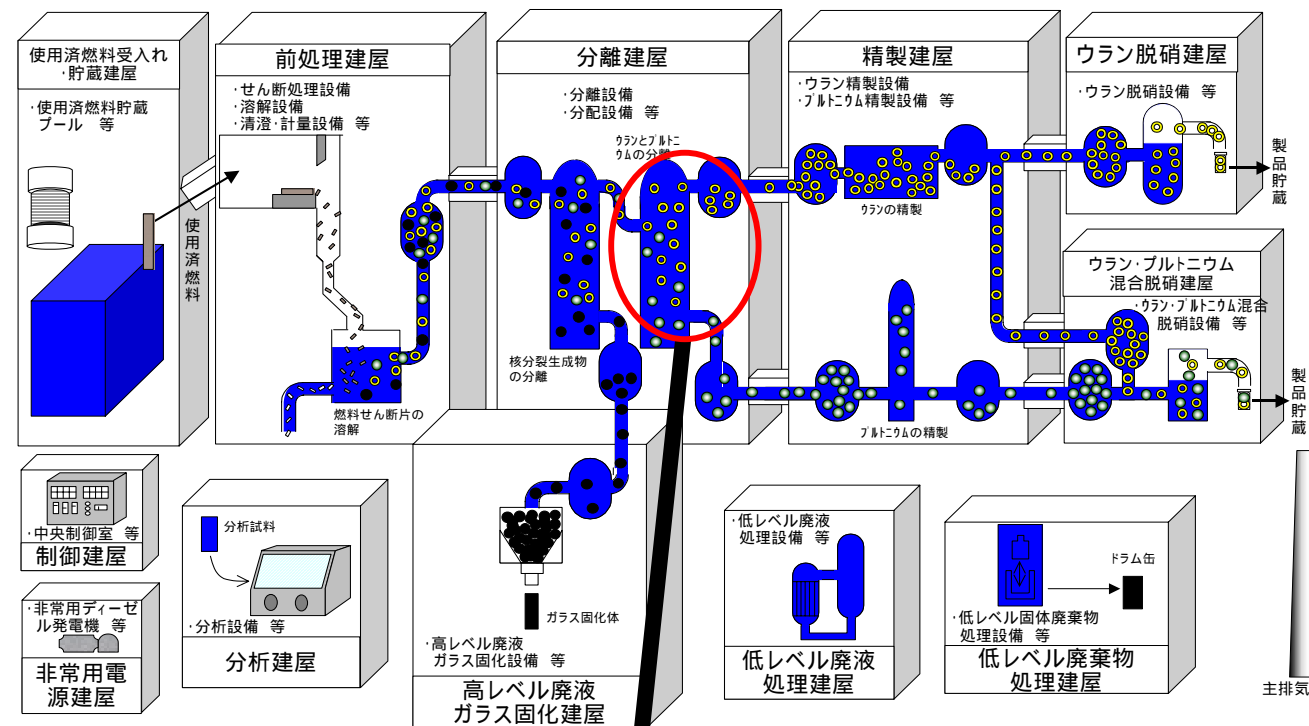

*1 'A情報':安全協定報告事象等、または、それに準ずる事象、'B情報':事象の進展または状況の変化によっては、安全協定報告対象になるおそれのある事象等、'C情報':A、B情報に該当しない軽度な不具合、汚染等、特に連絡を要する事象